

ГАРАНТИЙНЫЕ ОБЯЗАТЕЛЬСТВА

Гарантийный срок эксплуатации акустических систем SBN 1081 Sat - 12 месяцев со дня продажи. В течении гарантийного срока эксплуатации владелец имеет право на бесплатный ремонт по предъявлении гарантийной карты, однако при условии, что все расходы по пересылке акустических систем оплачиваются покупателем.

Гарантия недействительна, если:

- изделие повреждено случайно или в процессе неправильной эксплуатации, или по другим причинам, не являющимися результатом дефектов акустических систем
- гарантийная карта не заполнена или отсутствует

ГАРАНТИЙНАЯ КАРТА

| | |
|--------------------------|--|
| ДАТА ПРОДАЖИ | |
| НАИМЕНОВАНИЕ ОРГАНИЗАЦИИ | |
| ПОДПИСЬ ПРОДАВЦА | |
| СЕРИЙНЫЙ НОМЕР | |

192102, Санкт-Петербург, Бухарестская, 24;
тел: (931) 297 62 29;
E-mail: sbnlab@mail.ru; www.sbn.spb.ru



SBN 1081 Sat

ТЕХНИЧЕСКИЕ ХАРАКТЕРИСТИКИ

Номинальная мощность RMS. 250/500 W
Частотный диапазон 70÷20000Hz
Импеданс..... 4/8/16 Ohm
(по запросу)
Чувствительность (1W@1m) .. 95 dB/W/m
Угол раскрытия..... 90x90 град.

ФИЗИЧЕСКИЕ ПАРАМЕТРЫ

Покрывание двухкомпонентная
полиуретановая краска
Разъёмы..... 2 x NLT4FP Speakon
Клеммы подключения +1 || -1
Размеры (В x Ш x Г) 270 x 505 x 300 mm

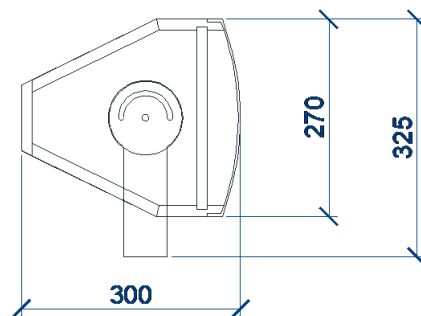
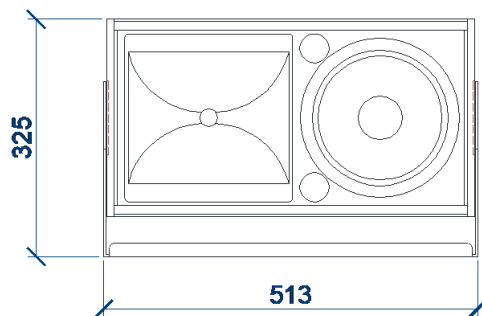
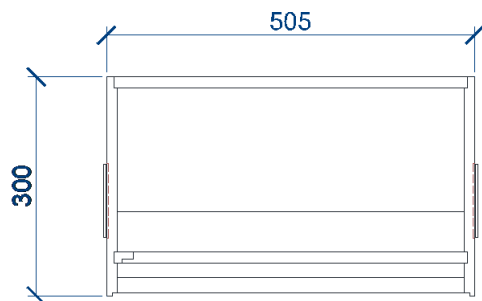

КОМПОНЕНТЫ

SBN 1081 Sat включает в себя 8” громкоговоритель профессионального типа, с водоотталкивающим диффузором и высокоэффективный компрессионный 1” драйвер, нагруженный на рупор 90x90°. Опционально комплектуется U-образным кронштейном.

ОБЩИЕ ДАННЫЕ

Широкополосная акустическая система рассчитана для использования в качестве системы ближнего поля «Front fill», либо в качестве системы каналов задержки «Delay», а также, как самостоятельная система в компактных инсталляциях.

КОРПУС

Акустическая система представляет собой пассивный излучатель прямого излучения в фазоинверторном исполнении. Корпус изготовлен из влагостойкой 15 мм. фанеры.

Корпус покрыт черной двухкомпонентной полиуретановой краской, имеющей высокую прочность и устойчивость к любым видам деформации и всевозможным перепадам температур и влажности.

В корпусе интегрирована система крепления U-образного кронштейна, позволяющая задавать определённый угол поворота при установке.

ОБЩИЕ УКАЗАНИЯ

При перевозке и хранении акустических систем оберегайте ее от ударов, пыли и сырости.

Акустические системы предназначены для эксплуатации при температуре воздуха - 40 ... + 45 С и верхнем значении влажности 100 %.

При расположении акустических систем учитывайте угол раскрытия рупора для получения максимально равномерного звукового поля. Постарайтесь расположить системы так, чтобы избежать возникновения акустической обратной связи при работе с микрофоном.

При подключении акустических систем к усилителю соблюдайте следующие рекомендации:

- Мощность усилителя не должна превышать мощность акустических систем, при подключении нескольких акустических систем на один канал усилителя учитывайте, что общее сопротивление двух параллельно соединенных систем меньше в два раза, чем сопротивление одной системы, что необходимо учитывать при выборе усилителя. Обязательно соблюдайте полярность при подключении.
- Не допускайте долговременной работы усилителя в режиме перегрузки.
- При удалённом расположении усилителя от акустических систем используйте провод большего сечения

Не допускайте воздействия агрессивных сред и механических повреждений.

ТЕХНИЧЕСКОЕ ОБСЛУЖИВАНИЕ

При всех неисправностях и нарушениях в работе, даже по истечении гарантийного срока, владельцу следует обратиться в фирму "SBN Lab".